

2017 地区ダブルス

仮ドロー

会場:京王テニスクラブ (砂入り人工芝)

* 日 程 表 *

雨天の場合は速報掲示板でご確認ください。

	9月25日(月)		9月26日(火)		9月27日(水)	
	C級	1R . 2R	A級	1R . 2R	A級	SF . F
	D級	1R . 2R	B級	1R . 2R	B級	SF . F
			C級	3R . QF	C級	SF . F
			D級	3R . QF	D級	SF . F
			50歳	1R	50歳	F
			55歳	1R . 2R	55歳	SF . F
			60歳	1R	60歳	F

* 集 合 時 間 *

時間厳守

8:45	C級	2 . 3	A級	2. 3	C級	1~36
	D級	2. 3 .8~11. 14~17	B級	2. 3. 8. 9	D級	1~48
		20 .21	D級	1~36	50歳	F 1~4
			55歳	2. 3		
9:30	D級	22. 23. 26~29. 32. 33	C級	1~36	55歳	1~10
		34. 35. 38~41	D級	37~48	B級	1~10
					60歳	F 1~4
10:45	C級	1	A級	1. 4~10	A級	1~10
	D級	1. 4. 6. 7. 12. 44~47	B級	1. 4~7. 10		
			55歳	1. 4. 5		
12:00	D級	13. 18. 19. 24. 25. 30	55歳	6~10		
		31. 36. 37. 42				
13:00	D級	43. 48	50歳	1~4		
	C級	4~21	60歳	1~4		
14:00	C級	22~36				

- * トーナメント初戦敗退者のコンソレ(最終日)は親睦マッチに変更します。どなたでも参加していただけます。但し天候その他の事情により、実施できない場合もあります。

* 参加者の注意事項 *

仮ドロー

- ・ 参加者は、プレーの出来るテニスウエア（ロゴは規定内）・テニスシューズ着用で集合時間まで1人揃って本部にて受付を済ませてください。（時間厳守）
- ・ 試合の呼び出しはしません。各自本部前のボードを見て下さい。
- ・ 試合前のウォームアップは、一人サービス4本とします。
- ・ **試合方法:**
2タイブレークセット(ノーアドバンテージ)、ファイナルセット10ポイントマッチタイブレーク方式
但し天候その他の事情により試合方法を変更することがあります。
- ・ 試合はセルフジャッジで行います。試合結果は、勝者が速やかに本部に届けてください。
決勝は審判員が付きます。(SCU)
- ・ 天候、その他の事情により試合の有無不明の場合は速報掲示板でご確認ください。
- ・ やむをえず棄権する時は、事前に西地区トーナメント委員長 土岐田直美 chiku2424@yahoo.co.jpに、届けて下さい。
- ・ 駐車場が限られています。2人以上で乗り合わせるか他の交通機関をご利用ください。
- ・ その他ルール上の問題は日本テニス協会<テニスルールブック2017>に準じます。

* JTAテニスルールブック 2017より抜粋 *

- ・ アウトオブプレーになった瞬間から 次のポイントの第1サービスを打つまでの時間は最長20秒とする。
エンド交代時は 90秒 セット終了後は 120秒。各セット第1ゲーム終了後とタイブレークゲーム中は連続してプレーをするため プレーヤーは休憩なしにエンドを交代する。
 - ・ 疲労および体力の消耗によってメディカルタイムアウト(MTO)は取れない。
筋ケイレンの場合プレーヤーはエンド交代時またはセットブレークの時間内に限り処置できる。
- ◎ 次の場合はレフェリーまたはロービングアンパイアに速やかに申し出る。
- ・ 試合中トイレ、着替えなどでコートを離れる時
 - ・ 相手選手の言動やコール、フットフォールト等に疑問、不服がある時
 - ・ プレーヤー同士で解決できないようなトラブルが起こった時(ポイントが分からなくなった等)
 - ・ メディカルタイムアウトを取りたい時
- ・ 試合終了後、勝者は大会本部に試合ボールを届け、スコアを報告する。

日本女子テニス連盟 東京都支部 ホームページアドレス <http://jltf-tokyo.sakura.ne.jp/>

日本女子テニス連盟 東京都支部 速報掲示板アドレス <http://jltf-tokyo.sblo.jp/>

大会に関する情報は、東京都支部ホームページで随時発信します

2017 西地区ダブルスC級

仮ドロー

1R 2R 3R QF SF F SF QF 3R 2R 1R

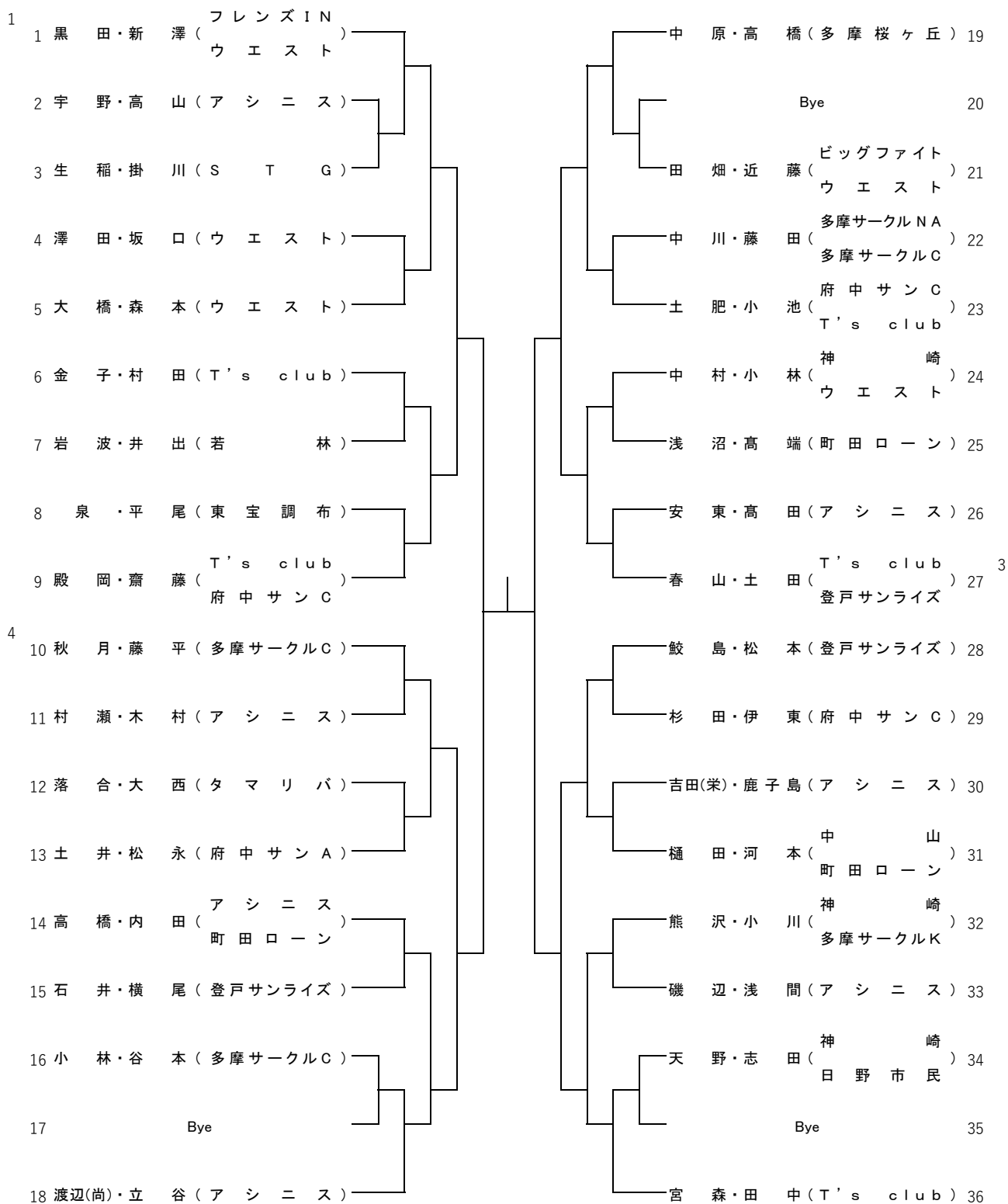

2017 西地区ダブルスD級

仮ドロー

1R 2R 3R QF SF F SF QF 3R 2R 1R

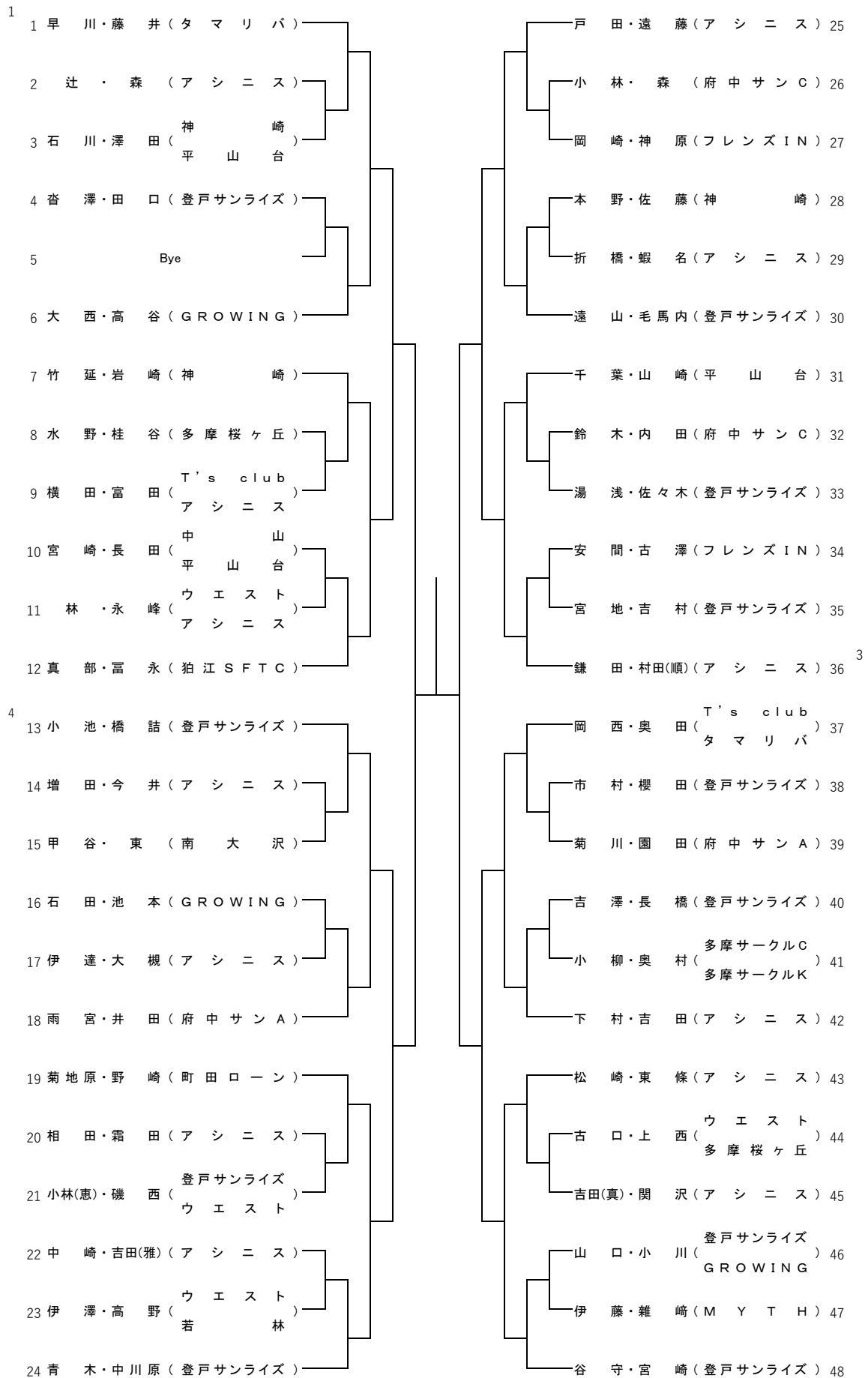

2017 西地区ダブルス 50歳級

仮ドロー

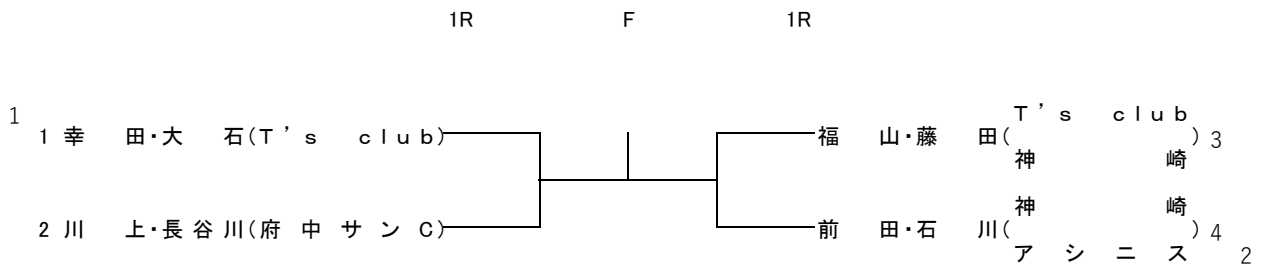

2017 西地区ダブルス 55歳級

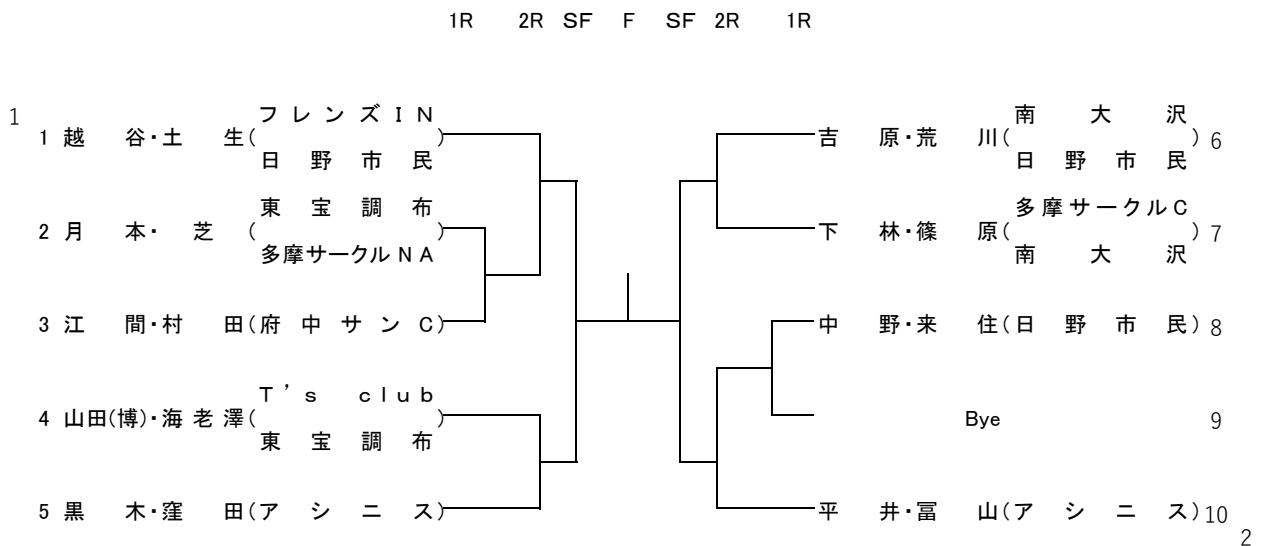

2017 西地区ダブルス 60歳級

